

يرجى إصلاح ...



Mercy Housing

Arabic

مقدمة وتقدير

من صفات المستأجر الجيد أن يقوم الشخص بإخطار مدير العقار بالإصلاحات المطلوبة بشكل فعال. كما أن تفهم حاجة المستأجر للإصلاحات من صفات المالك الجيد. ولقد قام برنامج إسكان اللاجئين بتصميم هذا الدليل لمساعدة اللاجئين وغيرهم من المستأجرين ذوي اللغة الإنجليزية المحدودة على إخطار مديري العقارات بطلبات الإصلاح.

غرضنا هو توفير دليل الإصلاح هذا لمقدمي الخدمات الذين يعملون مع المهاجرين. بالإضافة إلى ذلك فإننا نوفر هذه المادة لوكالات إعادة توطين اللاجئين وهيئات الدعم المتبادل وغير ذلك من منظمات الخدمات، كما أننا نرجو أن نجعل هذه المادة في متناول أيدي مديري العقارات.

يمكن تحميل هذا الدليل مجاناً من شبكة الإنترنت من الموقع www.refugeehouse.org عن طريق النقر على علامة التبويب المعنون "Resources" ثم اختيار "Publications" من القائمة اللاحقة.

المساهمون الرئيسيون في هذا المشروع هم:

Carol Kimball, Artist; Scott Robbins, Refugee Housing Program Manager; David Still Maintenance Supervisor for Mercy Housing; Jennifer Gueddiche, Program Director of the African Community Center; and Joseph Thompson, Regional Director of Property Operations for Mercy Housing.

نحن نقدر بامتنان خدمات الترجمة المقدمة من طاقم الترجمة من "The Spring Institute"، وكذلك الدعم الذي قدمه السيد/ رسول رسول لإتمام ترجمة هذا الدليل بلغة ماي ماي.

للمزيد من المعلومات عن برنامج إسكان اللاجئين يرجى الاتصال ببرنامج "ميرسي هاوزنغ" على العنوان التالي: أو على الهاتف: 303-830-3300. 90RB0015. Mercy Housing, Inc., 1999 Broadway, Suite 1000, Denver, CO 80202.

هذه النشرة من ثمرات برنامج الدعم الفني لبرنامج إسكان اللاجئين – المنحة رقم 90RB0015. وقد تلقت هيئة "ميرسي هاوزنغ" (Mercy Housing, Inc.) هذه المنحة من مكتب إعادة توطين اللاجئين (ORR).



Mercy Housing

بلغ فوراً



Sparks

شُرر
اتصل بالرقم 911



Smoke

دخان
اتصل بالرقم 911



Fire

حريق / نار
اتصل بالرقم 911

Water stain

بقعة ماء

اتصل بمدير العقار!

اتصل بالرقم



Leak

تسرّب



Water stain
بقعة ماء



Too cold
برد مفرط



Won't Work
لا تعمل / لا يعمل



Pests
آفات

Mold
عفن



Leak
تسرّب



Too hot
سخونة مفرطة



Sparks
شرر

اتصل بالرقم 911



Smoke
دخان

اتصل بالرقم 911



Fire
حريق / نار

اتصل بالرقم 911

Dirty
قذر



Ice
جليد



Snow
ثلج



Broken Wire
سلك منقطع

اتصل بالرقم 911

شرر

اتصل بالرقم 911

دخان

اتصل بالرقم 911

حريق / نار

اتصل بالرقم 911

قذر



Ice
جليد

جليد



Bad smell
رائحة كريهة



Noisy
يبعث ضجيجا

Missing
ناقص / غائب

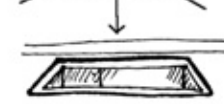

Broken
مكسور



Stain
بقعة



Hole
ثقب

ثقب

طلب
إصلاح

اسم الساكن

Maintenance Request #:

التاريخ الوحدة الهاتف

Arabic

Page 2

Bathroom الحمام

Bad smell
رائحة كريهة

Broken
مكسور

Dirty
متسخ / قذر

Hole
ثقب

Leak
تسرّب

Missing
ناقص / غائب

Mold
عفن

Noisy
يبعث ضجيجاً

Stain
بقعة

Water stain
بقعة ماء

Won't work
لا تعمل / لا يعمل

1 Fan
مروحة

2 Light
الضوء

3 Mirror
مرآة

4 Cabinet
خزانة

5 Rod
قضيب

6 Shower
نُشّ

7 Sink
حوض

8 Faucet
صنبور

9 Toilet
مرحاض

10 Door
باب

11 Pipe
ماسورة

12 Handle
مقبض

13 Tile
بلاطة

14 Floor
أرض

15 Tub
حوض الاستحمام

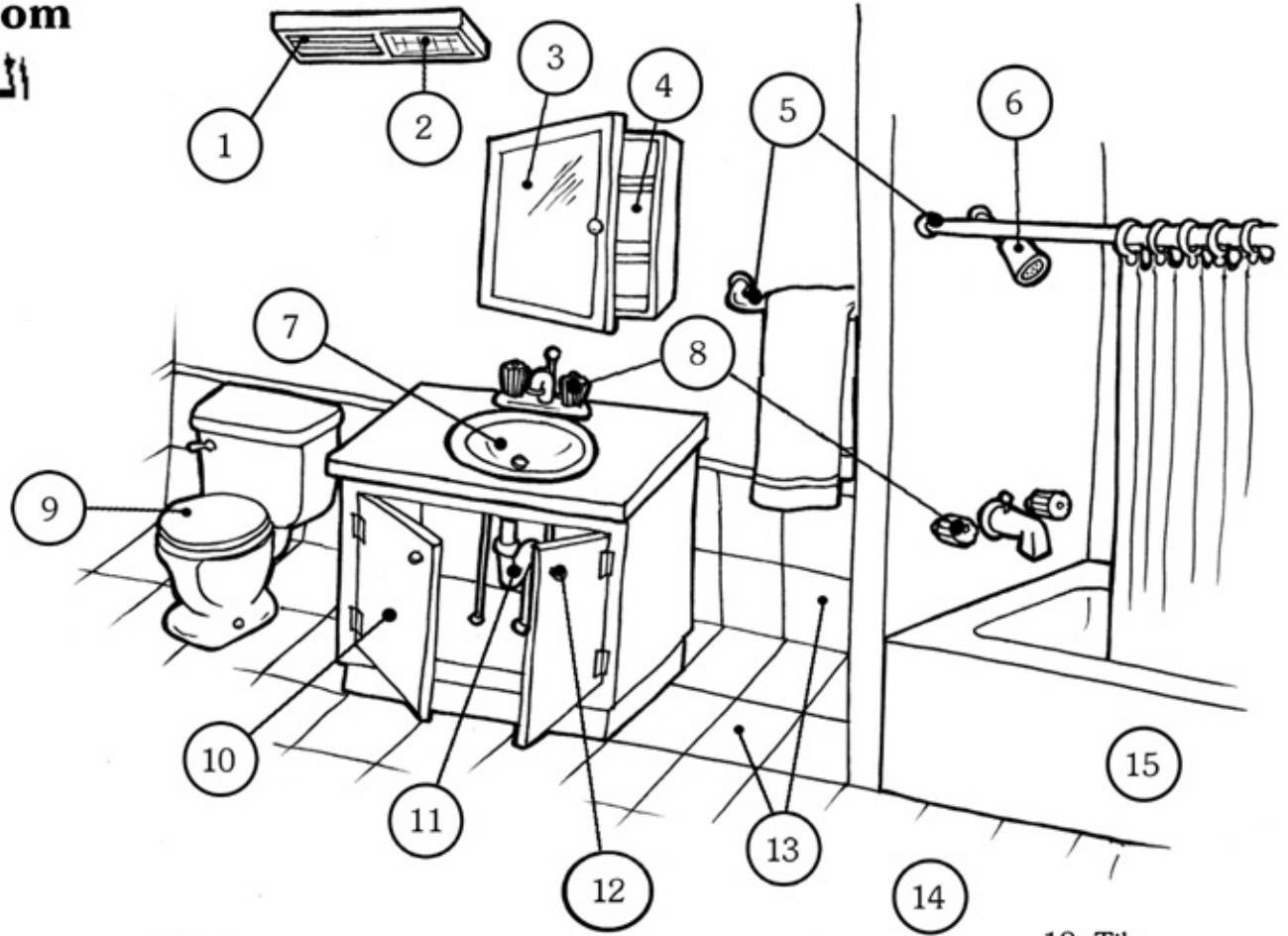

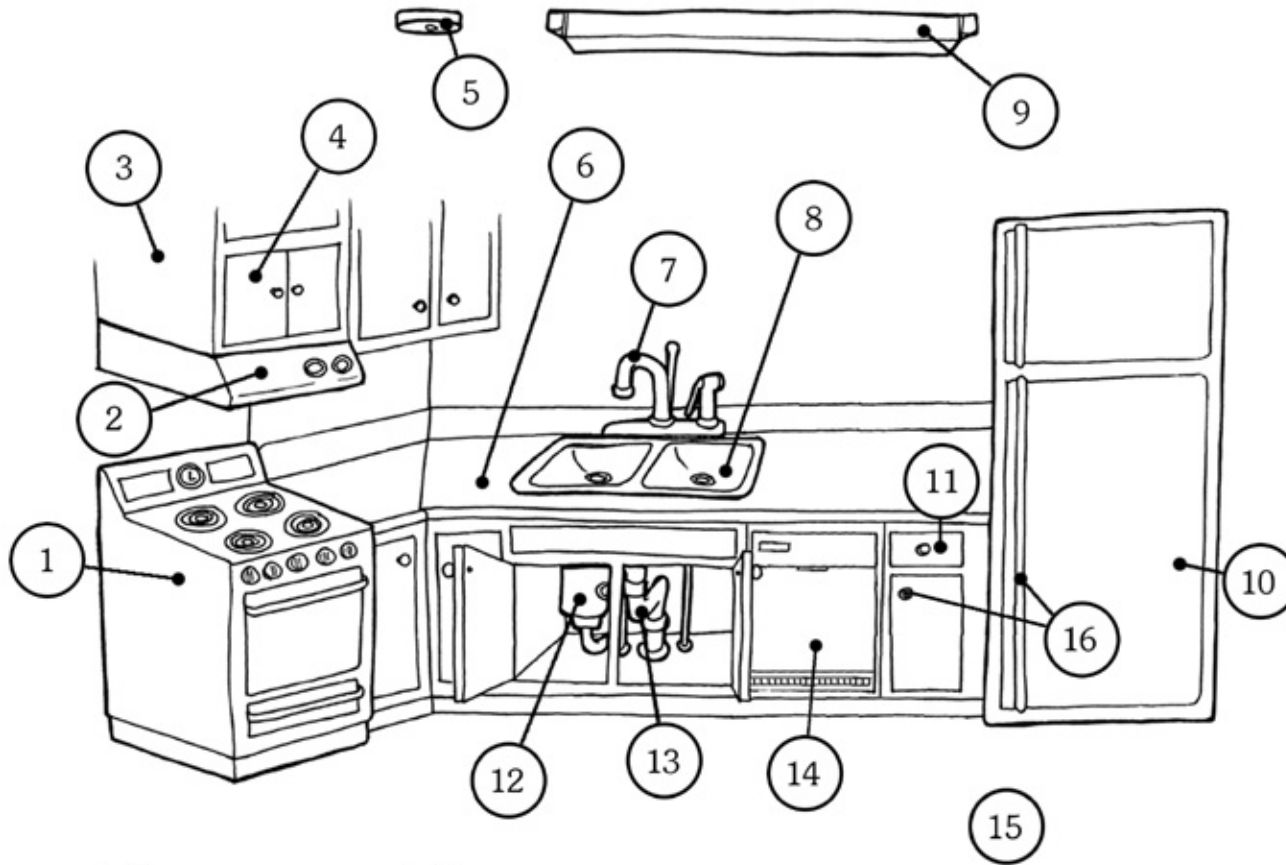

Kitchen المطبخ

Leak
تسرّب

Missing
ناقص / غائب

Bad smell
رائحة كريهة

Broken
مكسور

Dirty
متسخ / قذر

Hole
ثقب

Mold
عفن

Noisy
يبعث ضجيجاً

Stain
بقعة

Water stain
بقعة ماء

Won't work
لا تعمل / لا يعمل

- | | | | | | |
|-------------------------------|----------------------------------|------------------------|-----------------------------|--------------------------------|-------------------|
| 1 Stove
الموقد | 4 Door
باب | 7 Faucet
صنبور | 10 Refrigerator
الثلاجة | 13 Pipe
ماسورة المياه | 15 Floor
الأرض |
| 2 Exhaust fan
مروحة العادم | 5 Smoke alarm
جهاز كشف الدخان | 8 Sink
حوض الغسل | 11 Drawer
الدرج | 14 Dishwasher
غسالة الأواني | 16 Handle
مقبض |
| 3 Cabinet
خزانة | 6 Countertop
سطح المنضدة | 9 Light
مصباح / ضوء | 12 Disposal
مصرف القمامة | | |

طلب
إصلاح

اسم الساكن _____

Maintenance Request #:

الهاتف _____ الوحدة _____ التاريخ _____

Arabic

Bad smell
رائحة كريهة

Broken
مكسور

Dirty
متسخ / قذر

Hole
ثقب

Leak
تسرّب

Missing
ناقص / غائب

Mold
عفن

Noisy
يبيحث ضجيجاً

Stain
بقعة

Water stain
بقعة ماء

Won't work
لا تعمل / لا يعمل

Utilities أدوات

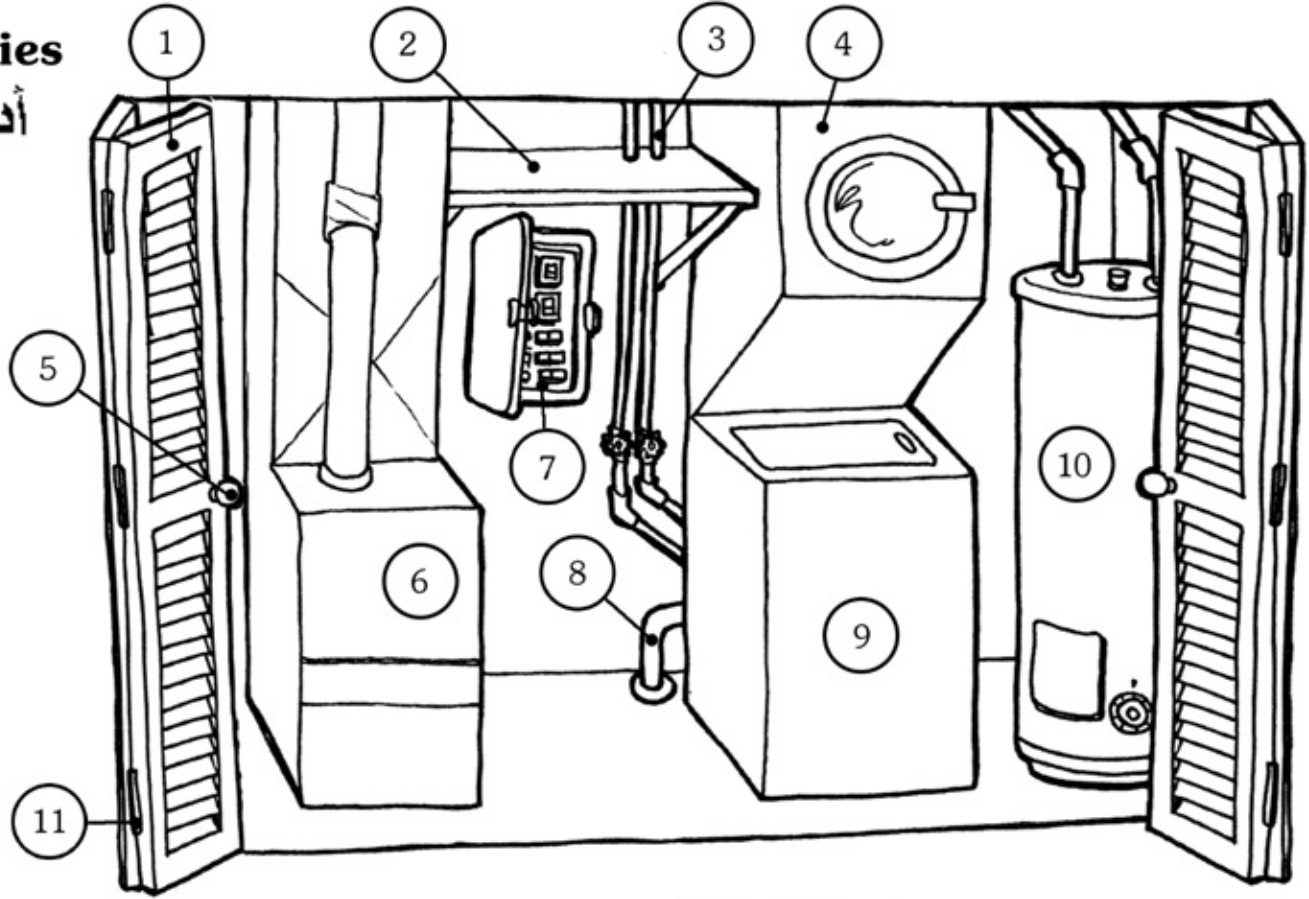

1 Door
باب

2 Shelf
رفّة

3 Pipe
ماسورة

4 Dryer
منشفة

5 Handle
مقبض

6 Heater
مدفئة

7 Electric Panel
لوحة الكهرباء

8 Hose
خرطوم المياه

9 Washer
غسالة

10 Water Heater
مسخن المياه

11 Hinge
مفصل

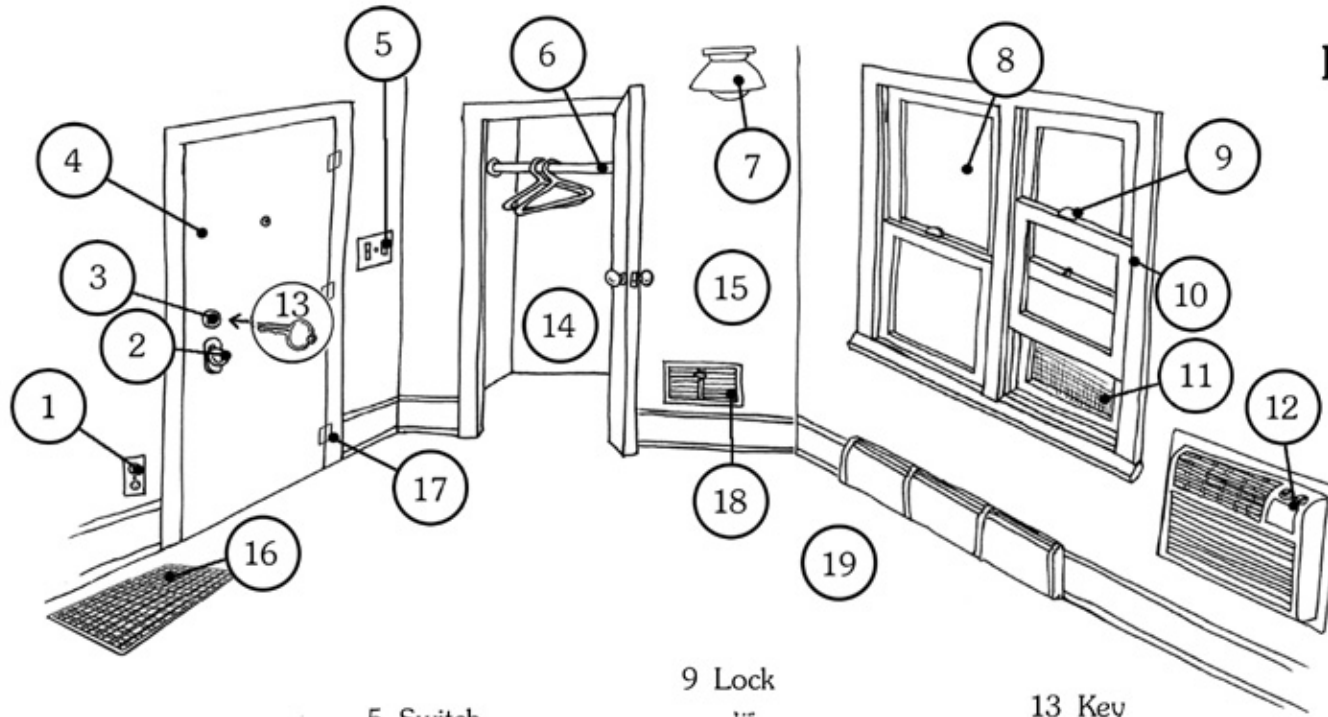

Living Areas

المعيشة مساحات

1 Electric Outlet
منفذ الكهرباء

2 Handle
مقبض

3 Lock
قفل

4 Door
باب

5 Switch
مفتاح

6 Rod
قضيب

7 Light
مصباح / ضوء

8 Glass
زجاج

9 Lock
قفل

10 Window
نافذة

11 Screen
سلك / حجاب سلكي

12 Heater/Cooler
مدفئة / مُبرِّد

13 Key
مفتاح

14 Closet
خزانة / دولاب

15 Wall
جدار

16 Grille
شبكة

17 Hinge
مفصل

18 Grille
شبكة

19 Carpet/Floor
البساط / الأرض

Leak
تسرُّب

Missing
ناقص / غائب

Bad smell
رائحة كريهة

Mold
عفن

Broken
مكسور

Noisy

Dirty

يبعث ضجيجاً

متسخ / قذر

Stain

Hole

بقعة

ثقب

Water stain
بقعة ماء

Won't work
لا تعمل / لا يعمل

طلب
إصلاح

اسم الساكن _____

Maintenance Request #:

الهاتف _____ الوحدة _____ التاريخ _____

Arabic

Common Areas

المرافق المشتركة

Bad smell

رائحة كريهة

Broken

مكسور

Dirty

مسخ / قذر

Hole

ثقب

Leak

تسرّب

Missing

ناقص / غائب

Mold

عفن

Noisy

يبعث ضجيجاً

Stain

بقعة

Water stain

بقعة ماء

Won't work

لا تعمل / لا يعمل

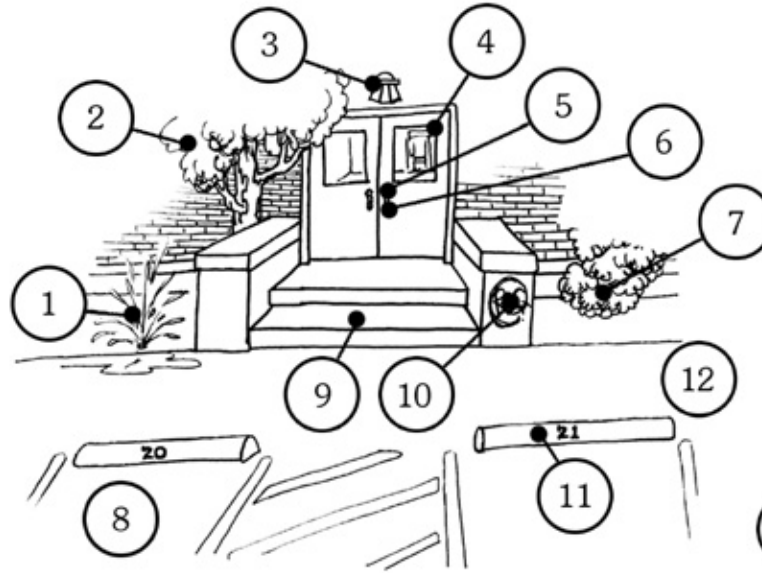

1 Sprinkler

رشاشات

2 Tree

شجرة

3 Light

مصباح / ضوء

4 Door

باب

5 Lock

قفل

6 Handle

مقبض

7 Plants

نباتات

8 Pavement

سطح مرصوف / الإسفلت

9 Stair

درّجة

10 Graffiti

الكتابة على الجدران

11 Parking dividers

خطوط انتظار السيارات

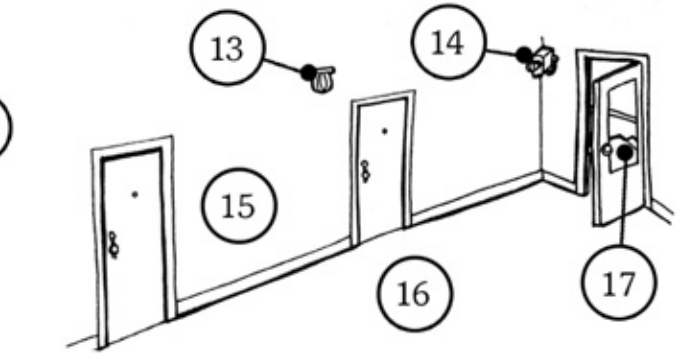

12 Sidewalk

رصيف المشاة

13 Light

مصباح / ضوء

14 Security camera

كاميرة المراقبة

15 Hallway

ممر

16 Carpet

بساط / سجادة

17 Stair

درّجة

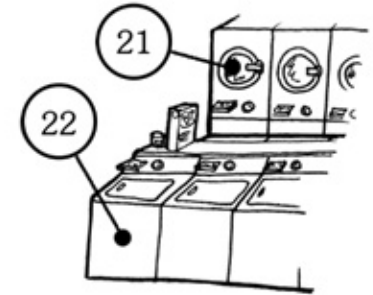
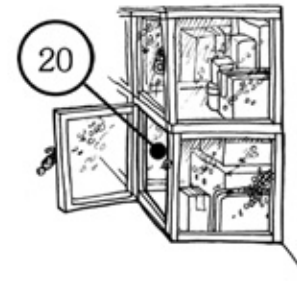

18 Swimming pool

مسبح

19 Dumpster

وعاء النفايات

20 Storage Unit

كابينة التخزين

21 Dryer

منشفة

22 Washer

غسالة