

"Merci de réparer..."



Mercy Housing

French

Introduction et remerciements

Une partie de ce qui fait un bon locataire est la capacité à pouvoir communiquer efficacement les réparations nécessaires aux gestionnaires immobiliers. De même, une partie de ce qui fait un bon propriétaire est sa capacité à comprendre les besoins des résidents, en matière de réparations. Le Programme de logement des réfugiés a créé ce guide illustré des réparations de logement, afin d'aider les réfugiés et autres locataires, aux connaissances limités de la langue anglaise, à communiquer leurs demandes de réparations aux gestionnaires immobiliers.

Notre intention est de fournir ce guide de réparations aux prestataires de services travaillant avec des immigrés. En plus d'offrir cette ressource à des organismes de réinstallation des réfugiés, à des associations d'aide mutuelle et à d'autres organismes de service, nous espérons également mettre cette ressource à la disposition des gestionnaires immobiliers.

Ce guide peut être téléchargé gratuitement sur le site Web www.refugeehouse.org, en cliquant sur l'onglet Resources et en se rendant à la section Publications.

Parmi les collaborateurs clés à ce projet, on compte : Carol Kimball, artiste ; Scott Robbins, directeur du programme de logement des réfugiés ; David Still, superviseur de l'entretien pour Mercy Housing ; Jennifer Gueddiche, directrice des programmes du Centre communautaire africain et Joseph Thompson, directeur régional de l'exploitation des immeubles pour Mercy Housing.

Nous adressons également nos remerciements aux services de traduction fournis par l'Interpreter Network of Colorado du Spring Institute, ainsi que l'aide apportée par M. Rasulo Rasulo pour l'achèvement de la traduction de ce guide en Maay Maay (Somali-Bantu).

Pour de plus amples informations sur le Programme de logement des réfugiés, veuillez contacter Mercy Housing, Inc., 1999 Broadway, Suite 1000, Denver, CO 80202, USA – Téléphone : 303-830-3300.

Ce document est issu du projet d'assistance technique aux services de logement des réfugiés, numéro de subvention : 90RB0015. Cette subvention a été octroyée à Mercy Housing, Inc., par le Bureau de réinstallation des réfugiés (ORR/Office of Refugee Resettlement), Ministère de la Santé et des Services sociaux des États-Unis. Les idées exprimées dans ce document ne reflètent pas nécessairement celles de l'ORR.



Mercy Housing

Signalez immédiatement!!!



Sparks
Étincelles
Appeler le 911!



Smoke
Fumée
Appeler le 911!



Fire
Incendie
Appeler le 911!

Water stain
Tache
d'eau



Leak
Fuite

Appelez le
directeur de
l'immeuble !

appeler: _____

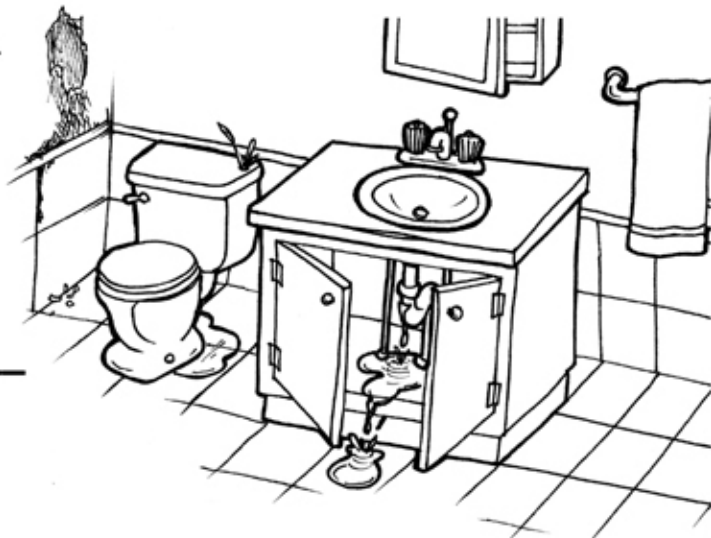

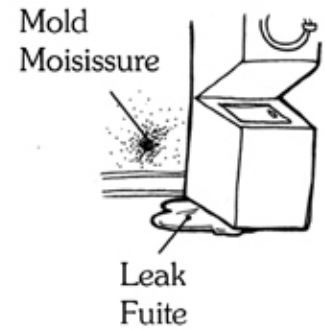

Broken Wire
Fil cassé
Appeler le 911!

Sparks
Étincelles
Appeler le 911!

Smoke
Fumée
Appeler le 911!

Fire
Incendie
Appeler le 911!

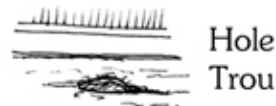
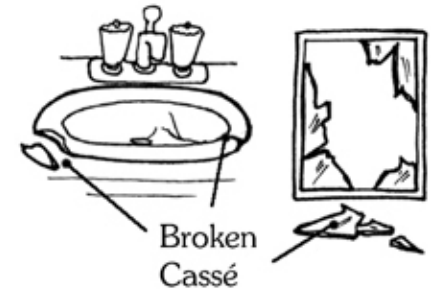
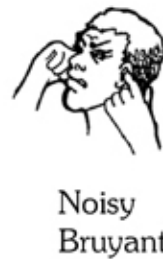

Demande de réparation

Nom du résident: _____

Maintenance Request #: _____

Date: _____ Appartement: _____ Téléphone: _____ **French**

Bad smell
Mauvaise
odeur

Broken
Cassé

Dirty
Sale

Hole
Trou

Leak
Fuite

Missing
Manquant

Mold
Moisissure

Noisy
Bruyant

Stain
Tache

Water stain
Tache d'eau

Won't work
Ne marche pas

Bathroom Salle de bains

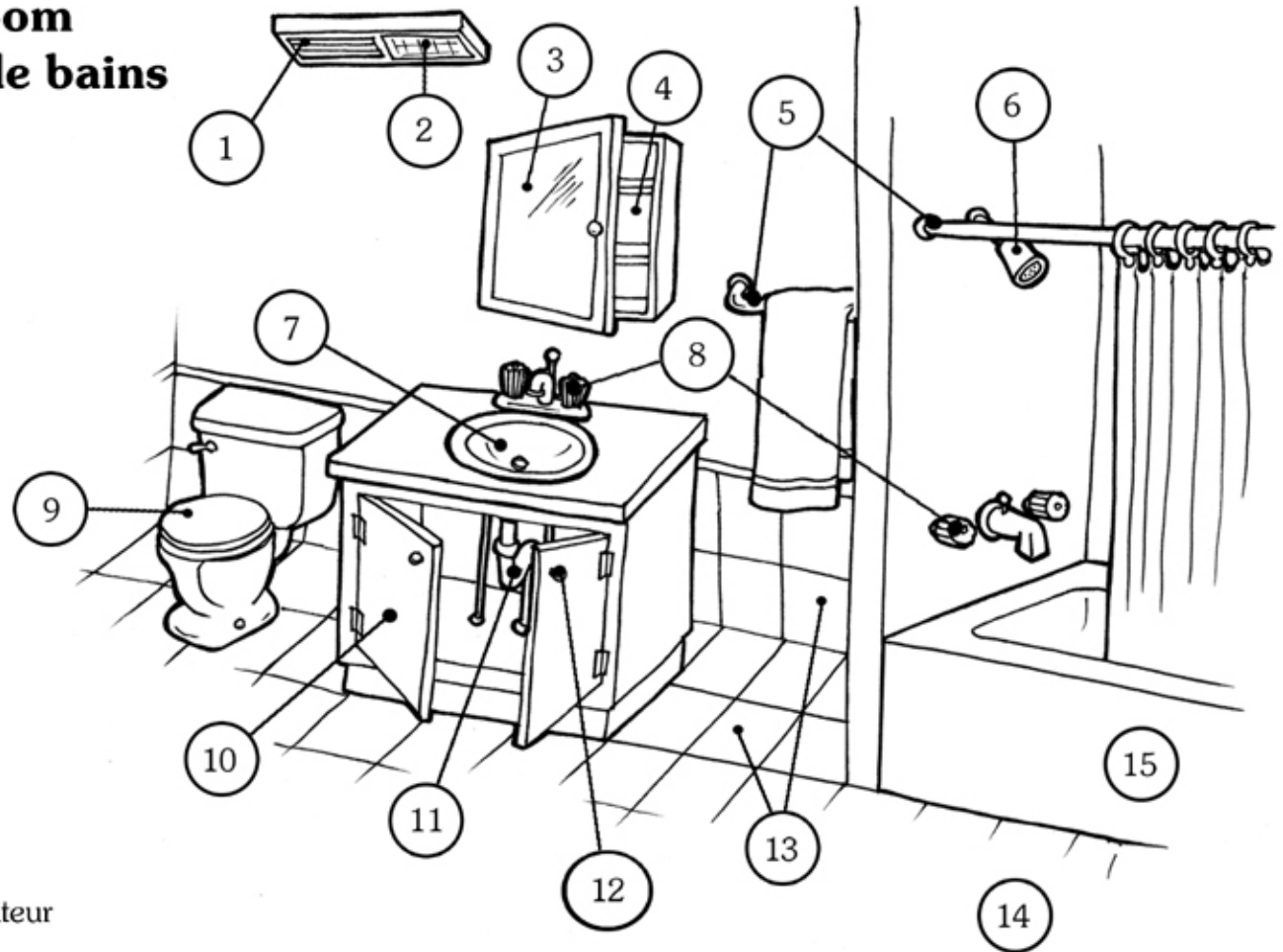

1 Fan
Ventilateur

2 Light
Lumière

3 Mirror
Verre

4 Cabinet
Armoire

5 Rod
Tige

6 Shower
Douche

7 Sink
Évier

8 Faucet
Robinet

9 Toilet
W.-C.

10 Door
Porte

11 Pipe
Tuyau

12 Handle
Poignée

13 Tile
Carrelage

14 Floor
Sol

15 Tub
Baignoire

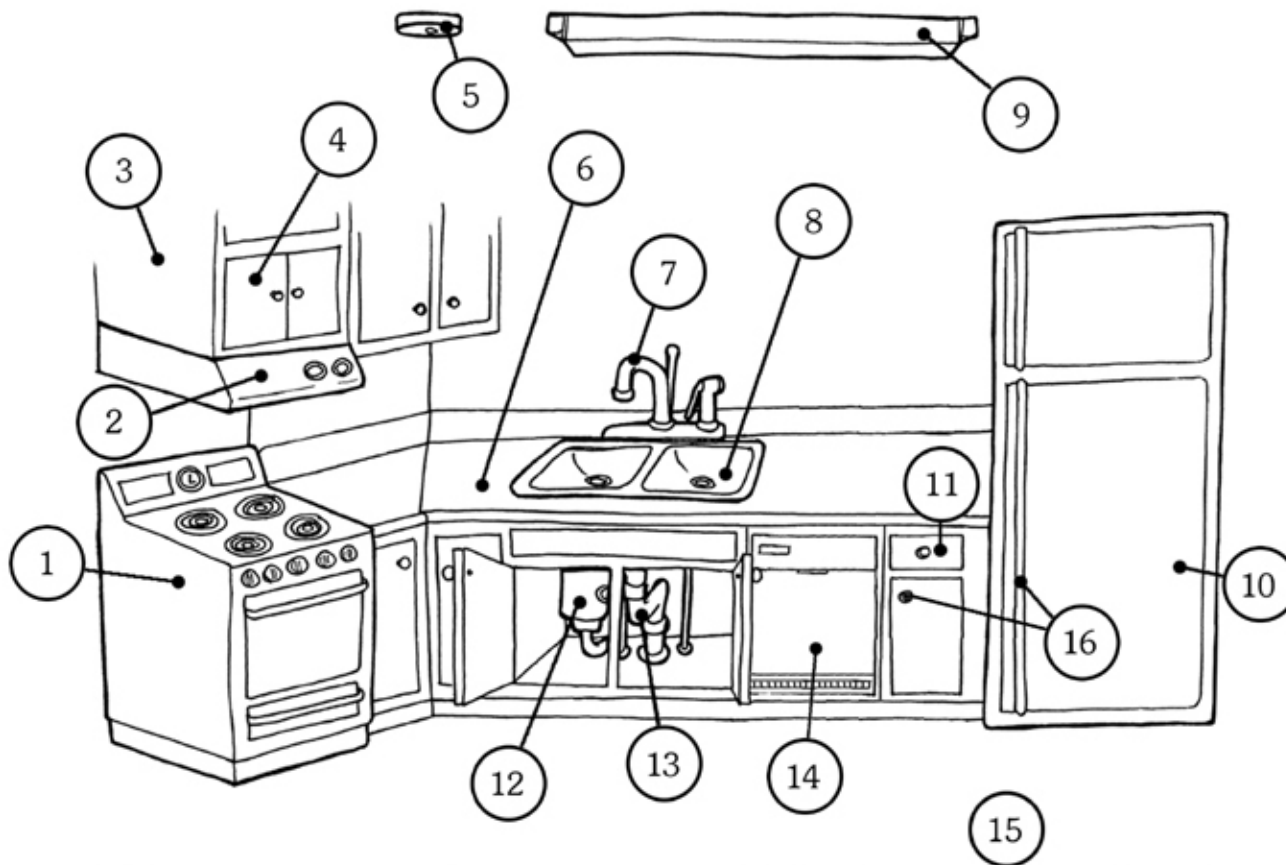

Kitchen Cuisine

Leak
Fuite

Missing
Manquant

Bad smell
Mauvaise
odeur

Mold
Moisissure

Broken
Cassé

Noisy
Bruyant

Dirty
Sale

Stain
Tache

Hole
Trou

Water stain
Tache d'eau

Won't work
Ne marche pas

1 Stove
Cuisinière

4 Door
Porte

7 Faucet
Robinet

10 Refrigerator
Réfrigérateur

2 Exhaust fan
Ventilateur
aspirant

5 Smoke alarm
Détecteur de
fumée

8 Sink
Évier

11 Drawer
Tiroir

13 Pipe
Tuyau

15 Floor
Sol

3 Cabinet
Armoire

6 Countertop
Comptoir

9 Light
Lumière

12 Disposal
Broyeur de
déchets

14 Dishwasher
Lave-vaisselle

16 Handle
Poignée

Demande de réparation

Nom du résident: _____

Maintenance Request #:

Date: _____ Appartement: _____ Téléphone: _____

French

Bad smell
Mauvaise
odeur

Broken
Cassé

Dirty
Sale

Hole
Trou

Leak
Fuite

Missing
Manquant

Mold
Moisissure

Noisy
Bruyant

Stain
Tache

Water stain
Tache d'eau

Won't work
Ne marche pas

Utilities Services publics

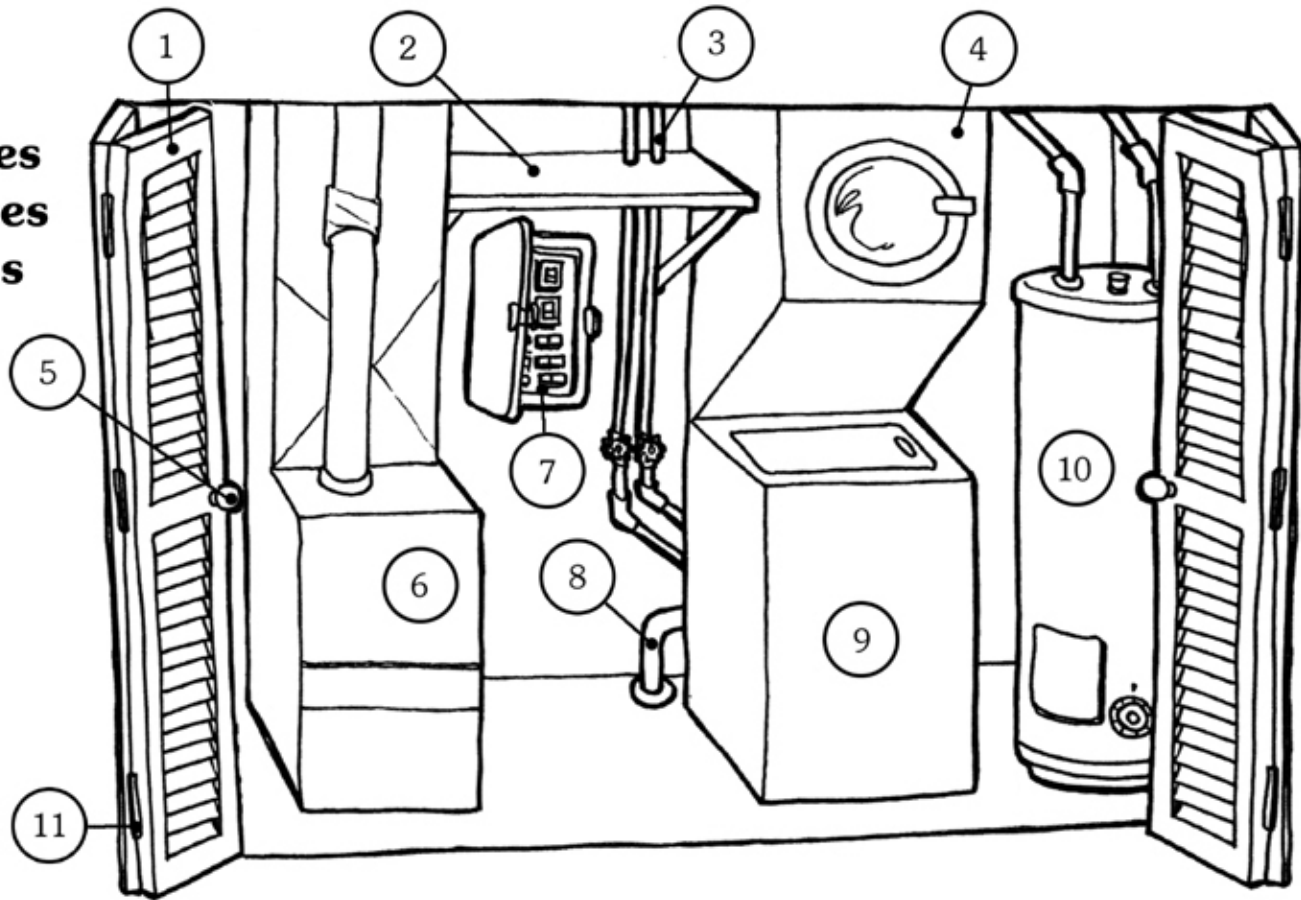

1 Door
Porte

2 Shelf
Étagère

3 Pipe
Tuyau

4 Dryer
Séchoir à linge

5 Handle
Poignée

6 Heater
Chauffage

7 Electric Panel
Panneau électrique

8 Hose
Tuyau

9 Washer
Lave-linge

10 Water Heater
Chauffe-eau

11 Hinge
Charnière

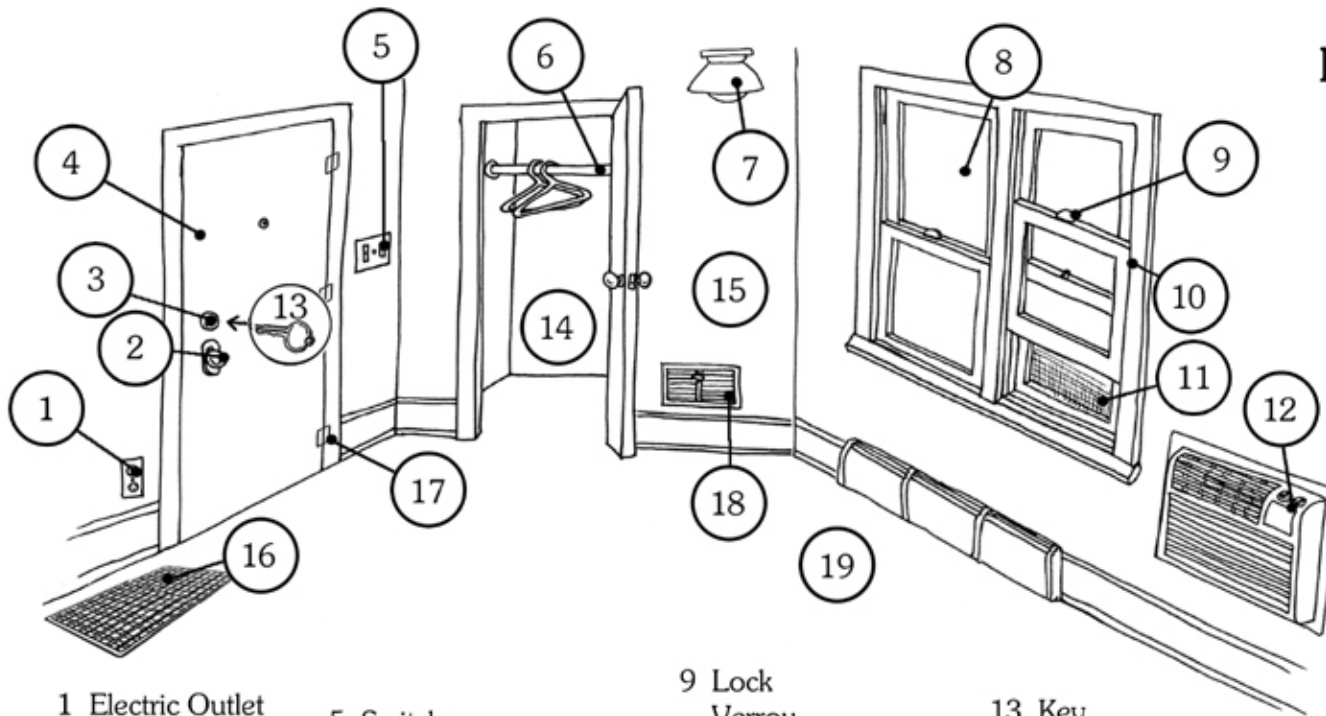

Living Areas Parties habitables

Leak
Fuite

Missing
Manquant

Bad smell
Mauvaise
odeur

Mold
Moisissure

Noisy
Bruyant

Broken
Cassé

Dirty
Sale

Hole
Trou

Water stain
Tache d'eau

Won't work
Ne marche pas

1 Electric Outlet
Prise
électrique

5 Switch
Interrupteur

9 Lock
Verrou

13 Key
Clé

2 Handle
Poignée

6 Rod
Tige

10 Window
Fenêtre

14 Closet
Placard

17 Hinge
Charnière

3 Lock
Verrou

7 Light
Lumière

11 Screen
Moustiquaire

15 Wall
Mur

18 Grille
Grille

4 Door
Porte

8 Glass
Verre

12 Heater/Cooler
Chauffage
/climatisation

16 Grille
Grille

19 Carpet/Floor
Moquette/sol

Demande de réparation

Nom du résident: _____

Maintenance Request #:

Date: _____ Appartement: _____ Téléphone: _____

French

Bad smell
Mauvaise
odeur

Broken
Cassé

Dirty
Sale

Hole
Trou

Leak
Fuite

Missing
Manquant

Mold
Moisissure

Noisy
Bruyant

Stain
Tache

Water stain
Tache d'eau

Won't work
Ne marche pas

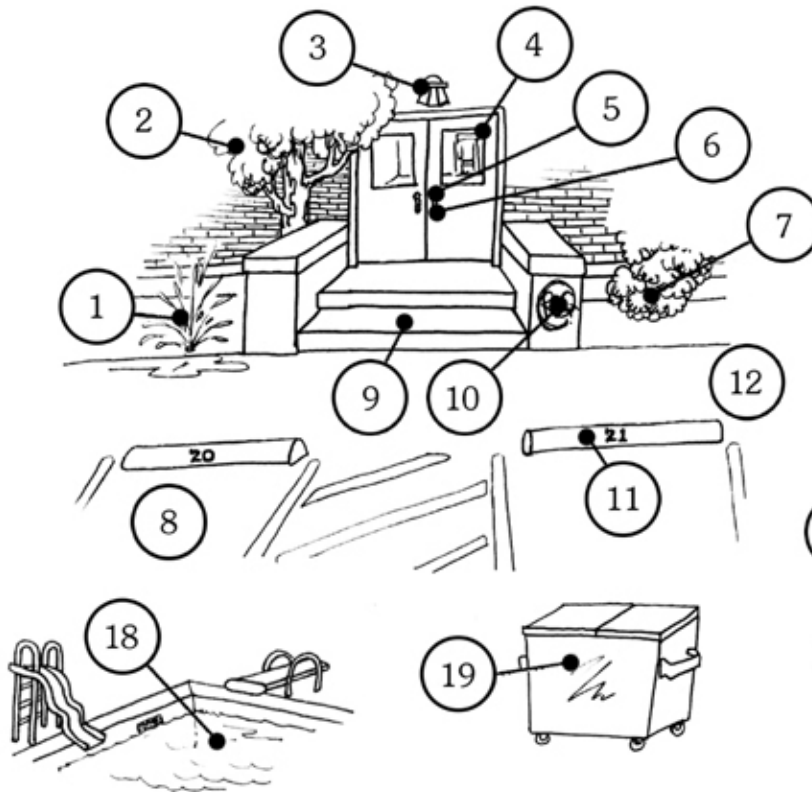

- 1 Sprinkler
Arroseur
- 2 Tree
Arbre
- 3 Light
Lumière
- 4 Door
Porte
- 5 Lock
Verrou

- 6 Handle
Poignée
- 7 Plants
Plantes
- 8 Pavement
Chaussée
- 9 Stair
Marche d'escalier
- 10 Graffiti
Graffiti
- 11 Parking dividers
Divisions de parking

Common Areas

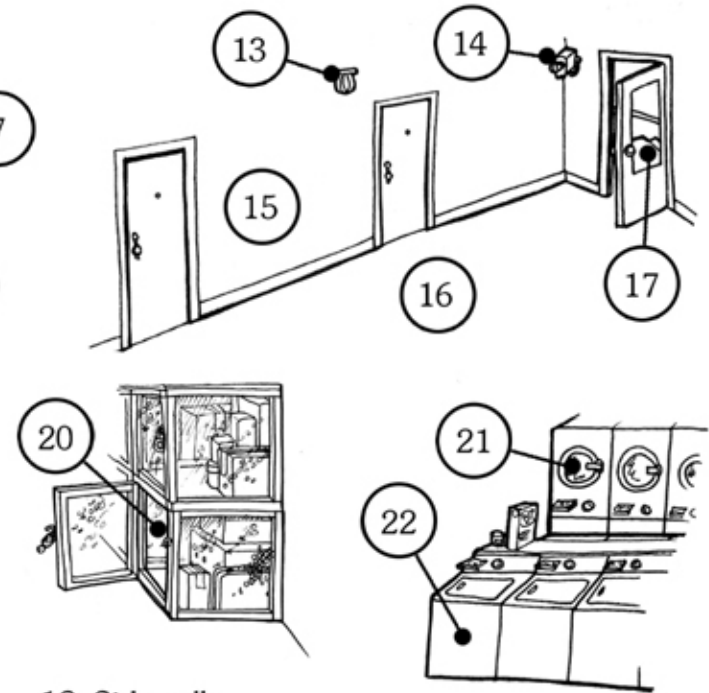

- 12 Sidewalk
Trottoir
- 13 Light
Lumière
- 14 Security camera
Caméra de sécurité
- 15 Hallway
Couloir
- 16 Carpet
Moquette
- 17 Stair
Escaliers

- 18 Swimming pool
Piscine
- 19 Dumpster
Benne à déchets
- 20 Storage Unit
Local d'entreposage
- 21 Dryer
Séchoir à linge
- 22 Washer
Lave-linge