

"Por favor repare..."



Mercy Housing

Spanish

Introducción y agradecimientos

Parte de ser un buen inquilino es ser capaz de comunicar de manera efectiva las reparaciones necesarias a los administradores de la propiedad. De igual modo, parte de ser un buen propietario es comprender las necesidades de reparación de los habitantes. El Proyecto de Vivienda para el Refugiado diseñó esta guía ilustrada para la reparación de viviendas para ayudar a los refugiados y demás inquilinos que hablan poco inglés a comunicar sus pedidos de reparación a los administradores de propiedades.

Nuestra intención es proporcionar esta guía de reparación a los proveedores de servicios que trabajan con inmigrantes. Además de ofrecer este recurso a los organismos de reasentamiento de refugiados, asociaciones de asistencia mutua y organizaciones de otros servicios, también esperamos que este recurso esté disponible para los administradores de propiedades.

Esta guía se puede descargar gratis de www.refugeehouse.org haciendo clic en la pestaña Resources (recursos) y yendo a la sección Publications (publicaciones).

Los colaboradores clave de este proyecto son: Carol Kimball, Artista; Scott Robbins, Director del Proyecto de Vivienda para el Refugiado; David Still, Supervisor de Mantenimiento de Mercy Housing; Jennifer Gueddiche, Directora de Programa del Centro de la Comunidad Africana; y Joseph Thompson, Director Regional de Operaciones de Propiedades de Mercy Housing.

Agradecemos los servicios de traducción proporcionados por Interpreter Network of Colorado de Spring Institute además de la asistencia del Sr. Rasulo Rasulo para completar la traducción de esta guía al maay maay.

Por más información sobre el Proyecto de Vivienda para el Refugiado, póngase en contacto con Mercy Housing, Inc. 1999 Broadway, Suite 1000, Denver, CO 80202, teléfono 303-830-3300.

Este documento es producto del proyecto de Asistencia Técnica para Servicios de Vivienda para el Refugiado, Número de Concesión 90RB0015. Esta concesión fue otorgada a Mercy Housing, Inc., por la Oficina de Reasentamiento de Refugiados (ORR), Departamento de Salud y Servicios Humanos de los EE.UU. Los puntos de vista que se presentan aquí puede que reflejen el de la ORR.



Mercy Housing

!!!Informe de inmediato!!!



Sparks
Chispas
¡llame al 911!



Smoke
Humo
¡llame al 911!



Fire
Fuego
¡llame al 911!

Water stain
mancha de agua



Leak
Pérdida

¡Llame al
administrador
del departamento!

llame: _____





Water stain
Mancha de agua



Won't Work
No funciona



Plagas



Mold
Moho

Leak
Pérdida



Too cold
Demasiado frío



Too hot
Demasiado calor



Sparks
Chispas
illame
al 911!



Smoke
Humo
illame
al 911!



Fire
Fuego
illame
al 911!

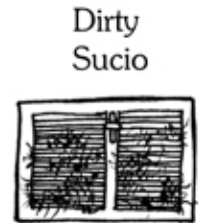

Dirty
Sucio



Ice
Hielo

Snow
Nieve

Broken
Wire
Cable cortado
illame al 911!



Bad smell
Mal olor



Noisy
Ruidoso



Missing
Faltante

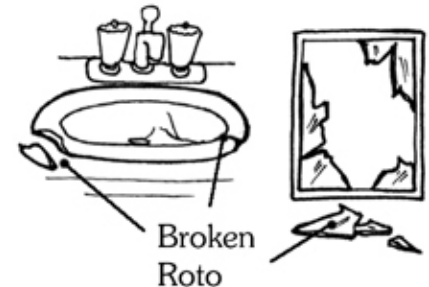

Broken
Roto



Stain
Mancha



Hole
Agujero

Solicitud de reparación

Nombre del habitante: _____

Maintenance Request #: _____

Fecha: _____ Unidad: _____ Teléfono: _____

Spanish

Bad smell
Mal olor

Broken
Roto

Dirty
Sucio

Hole
Agujero

Leak
Pérdida

Missing
Faltante

Mold
Moho

Noisy
Ruidoso

Stain
Mancha

Water stain
Mancha de agua

Won't work
No funciona

Bathroom Baño

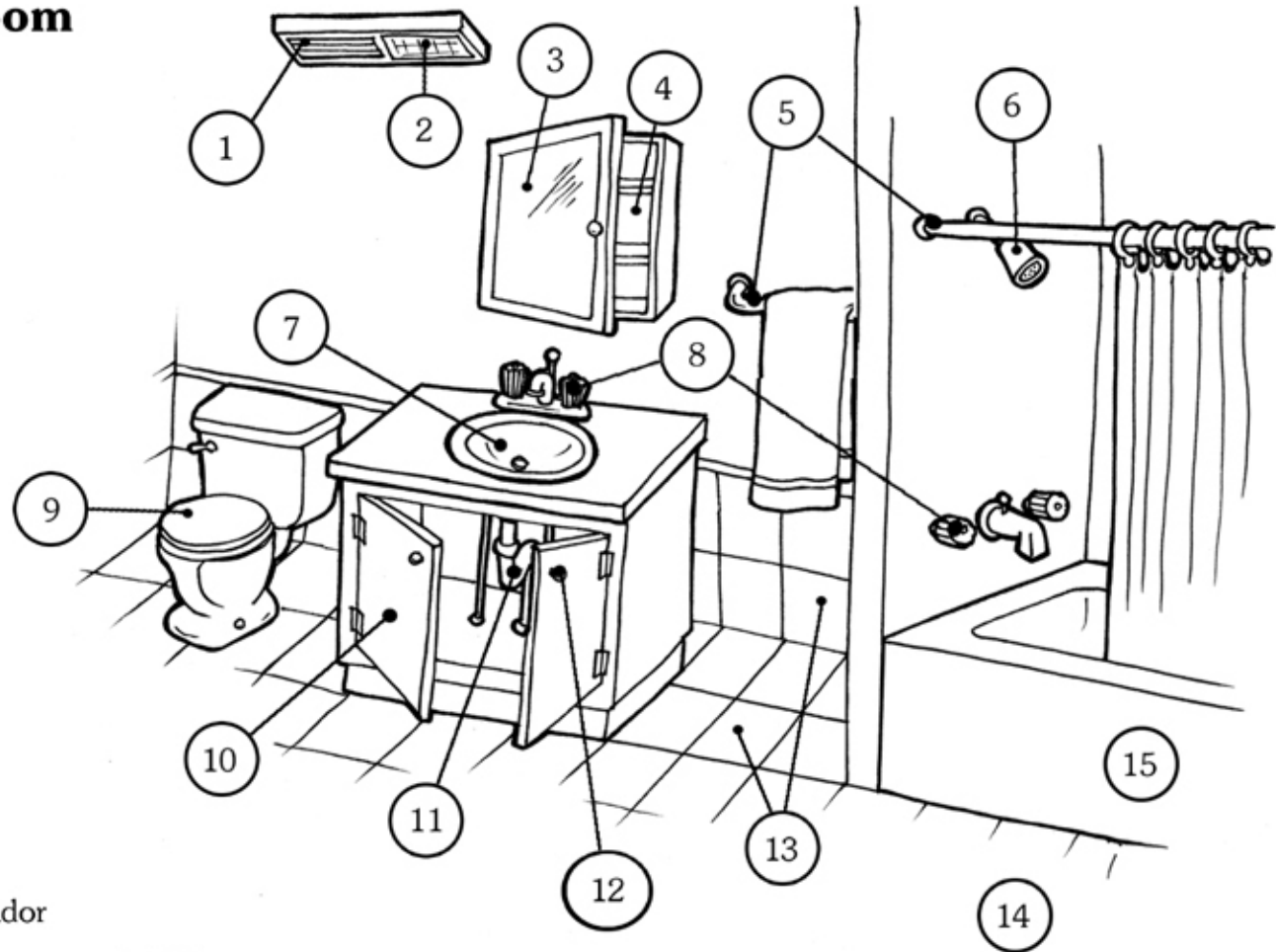

1 Fan
Ventilador

2 Light
Luz

3 Mirror
Espejo

4 Cabinet
Botiquín

5 Rod
Varilla

6 Shower
Ducha

7 Sink
Lavabo

8 Faucet
Grifo

9 Toilet
Inodoro

10 Door
Puerta

11 Pipe
Cañería

12 Handle
Pestillo

13 Tile
Azulejo

14 Floor
Piso

15 Tub
Bañera

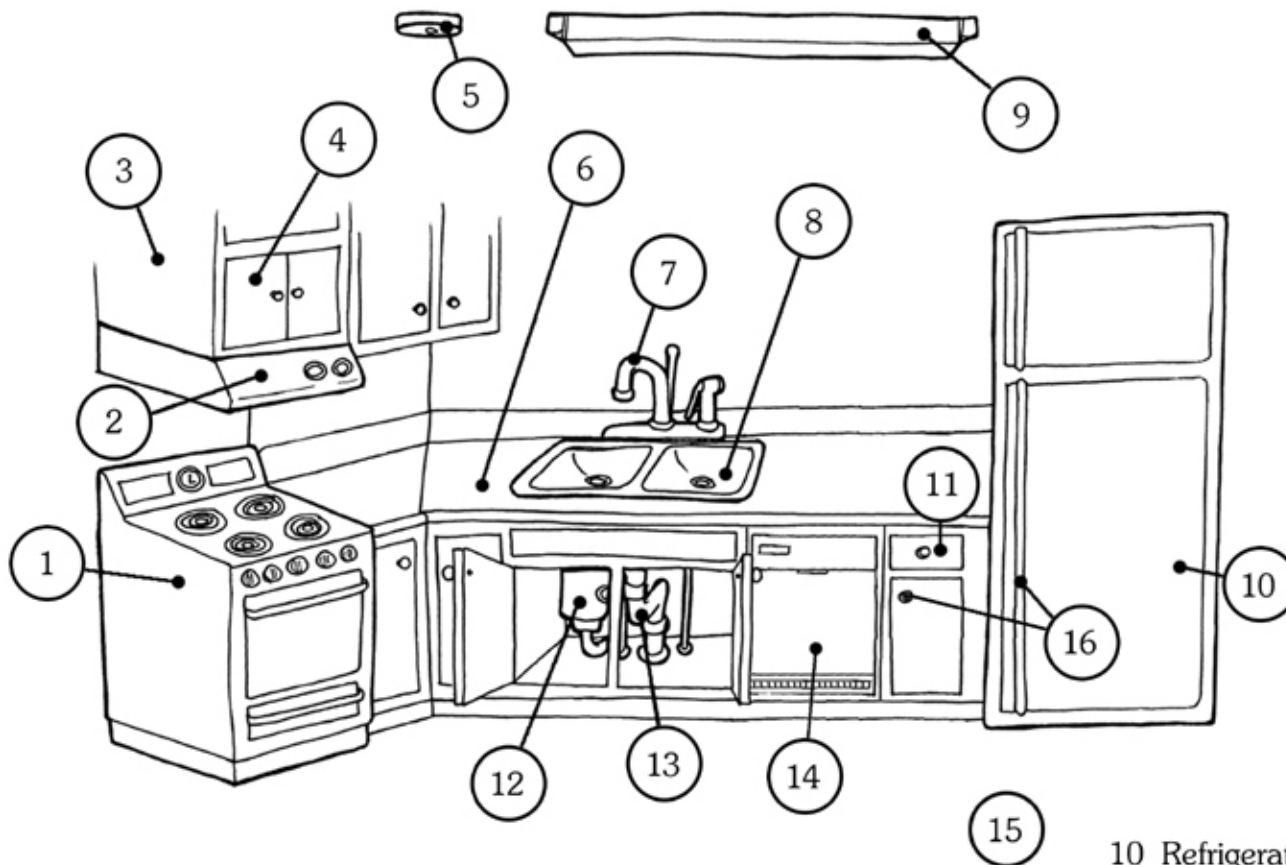

Kitchen Cocina

- | | | | |
|----------------------------|---------------------------------|-------------------|------------------------------------|
| 1 Stove
Estufa | 4 Door
Puerta | 7 Faucet
Grifo | 10 Refrigerator
Refrigerador |
| 2 Exhaust fan
Extractor | 5 Smoke alarm
Alarma de humo | 8 Sink
Lavabo | 11 Drawer
Cajón |
| 3 Cabinet
Gabinete | 6 Countertop
Mesada | 9 Light
Luz | 12 Disposal
Tritrador de basura |
| | | | 13 Pipe
Cañería |
| | | | 14 Dishwasher
Lavavajillas |
| | | | 15 Floor
Piso |
| | | | 16 Handle
Manija |

- | | |
|-----------------------|-------------------------------|
| Leak
Pérdida | |
| Missing
Faltante | |
| Bad smell
Mal olor | Mold
Moho |
| Broken
Roto | Noisy
Ruidoso |
| Dirty
Sucio | Stain
Mancha |
| Hole
Agujero | Water stain
Mancha de agua |
| | Won't work
No funciona |

Solicitud de reparación

Nombre del habitante: _____

Maintenance Request #: _____

Fecha: _____ Unidad: _____ Teléfono: _____

Spanish

Bad smell
Mal olor

Broken
Roto

Dirty
Sucio

Hole
Agujero

Leak
Pérdida

Missing
Faltante

Mold
Moho

Noisy
Ruidoso

Stain
Mancha

Water stain
Mancha de agua

Won't work
No funciona

Utilities Servicios públicos

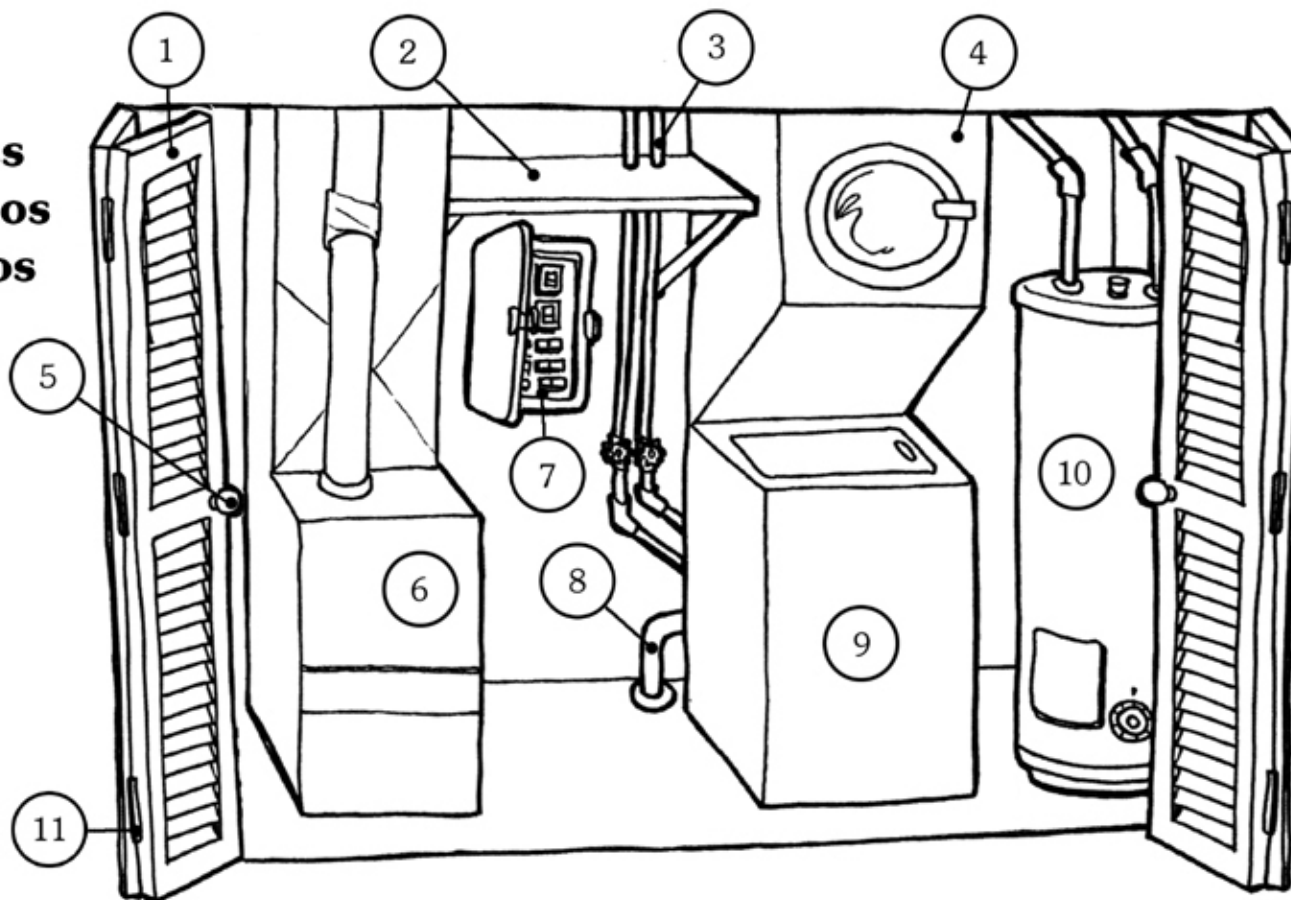

1 Door
Puerta

2 Shelf
Estante

3 Pipe
Cañería

4 Dryer
Secadora

5 Handle
Manija

6 Heater
Calentador

7 Electric Panel
Panel eléctrico

8 Hose
Manguera

9 Washer
Lavadora

10 Water Heater
Calentador de agua

11 Hinge
Bisagra

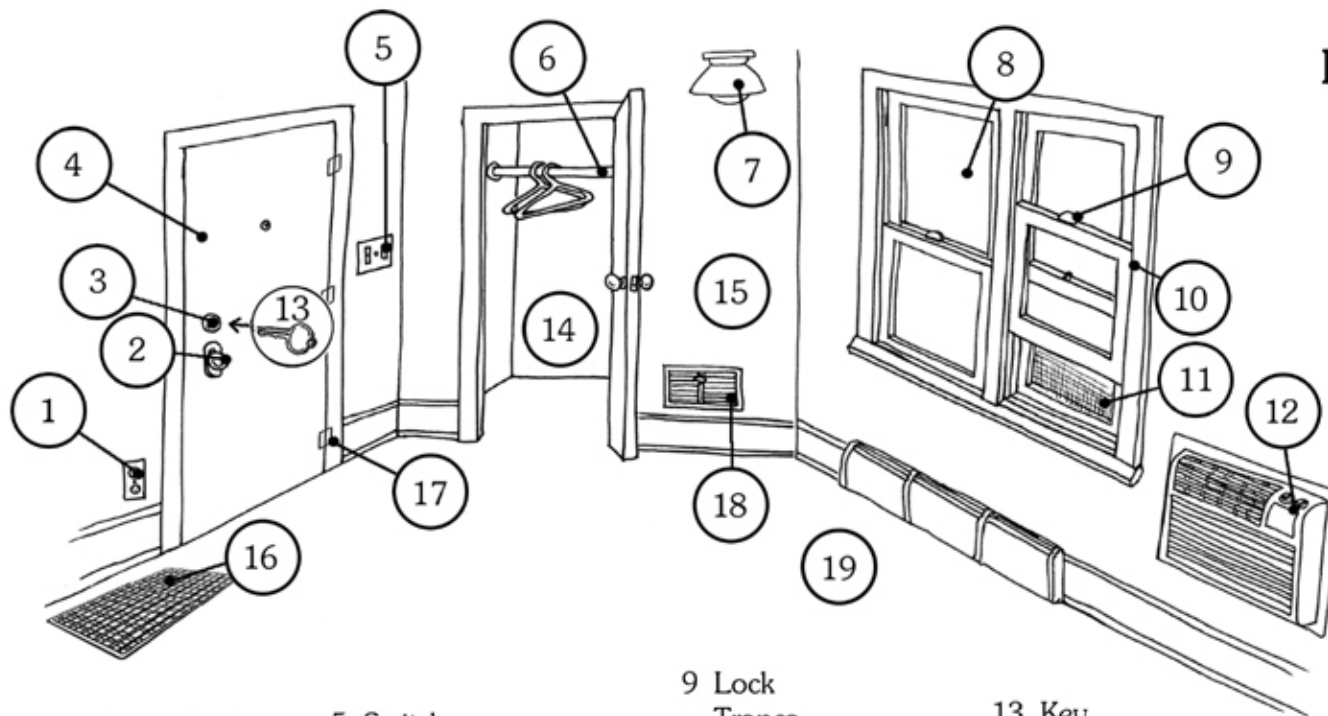

Living Areas Sala de estar

Leak
Pérdida

Missing
Faltante

Bad smell
Mal olor

Mold
Moho

Broken
Roto

Noisy
Ruidoso

Dirty
Sucio

Stain
Mancha

Hole
Agujero

Water stain
Mancha de agua

Won't work
No funciona

1 Electric Outlet
Enchufe eléctrico

5 Switch
Interruptor

9 Lock
Tranca

13 Key
Llave

2 Handle
Pestillo

6 Rod
Varilla

10 Window
Ventana

14 Closet
Armario

17 Hinge
Bisagra

3 Lock
Tranca

7 Light
Luz

11 Screen
Mosquitero

15 Wall
Pared

18 Grille
Rejilla

4 Door
Puerta

8 Glass
Vidrio

12 Heater/Cooler
Calentador
/enfriador

16 Grille
Rejilla

19 Carpet/Floor
Alfombra/piso

Solicitud de reparación

Nombre del
habitante: _____

Maintenance Request #:

Fecha: _____ Unidad: _____ Teléfono: _____

Spanish

Common Areas Áreas comunes

Bad smell
Mal olor

Broken
Roto

Dirty
Sucio

Hole
Agujero

Leak
Pérdida

Missing
Faltante

Mold
Moho

Noisy
Ruidoso

Stain
Mancha

Water stain
Mancha de agua

Won't work
No funciona

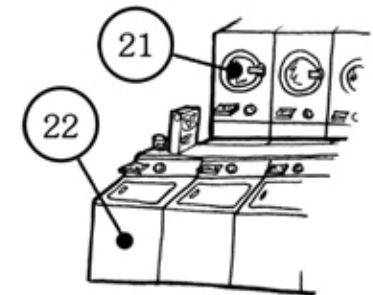
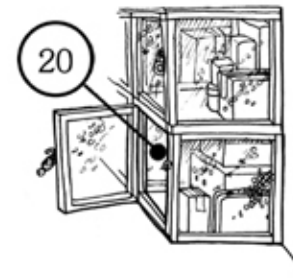
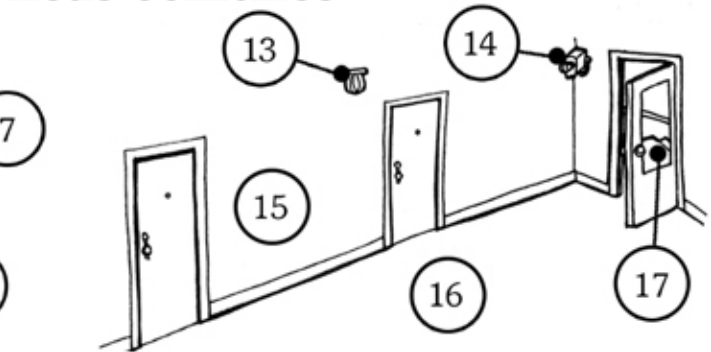
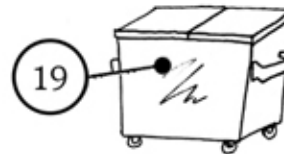
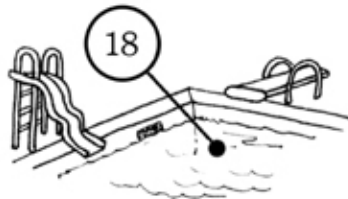
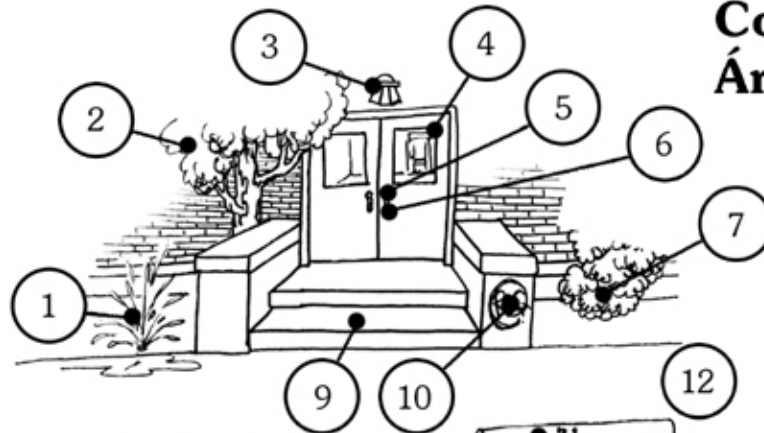

1 Sprinkler
Rociador
de agua

2 Tree
Árbol

3 Light
Luz

4 Door
Puerta

5 Lock
Tranca

6 Handle
Pestillo

7 Plants
Plantas

8 Pavement
Pavimento

9 Stair
Escalera

10 Graffiti
Graffiti

11 Parking dividers
Divisores de
estacionamiento

12 Sidewalk
Vereda

13 Light
Luz

14 Security camera
Cámara de seguridad

15 Hallway
Vestíbulo

16 Carpet
Alfombra

17 Stair
Escaleras

18 Swimming pool
Piscina

19 Dumpster
Contenedor de basura

20 Storage Unit
Unidad de
almacenamiento

21 Dryer
Secadora

22 Washer
Lavadora